

●お知らせとお願い●

●参加費受付

参加費受付は、東京国際フォーラム B1F 総合受付にて、7月7日午前8時より行います。参加費（会場整理費 15,000 円 研修医：無料、ただし証明書提示のこと）を納入して下さい。名札（参加証）を受け取り、所属、氏名を記入して下さい。会期中は必ず名札をお付け下さい。

●年会費受付、新規入会申込

東京国際フォーラム B1F 総合受付で受け付けます。

演者および共同演者は、日本不整脈学会あるいは日本心電学会会員に限ります。平成18年度の日本不整脈学会の年会費は12,000円（賛助会員8,000円）、日本心電学会の年会費は8,000円です。

●座長の先生方へのお願い

座長の先生は、座長担当時間の少なくとも20分前までに各会場内の進行係スタッフにお声をお掛けの上、次座長席にご着席下さい。

●クローク

Cブロック1FとBブロック5Fにご用意いたしました。

●呼び出し

○会場内での緊急の呼び出しについては、受付にお申し出下さい。

○その他の連絡につきましては、東京国際フォーラム B1F 総合受付の会員連絡板をご利用下さい。

●PC受付

○ノートパソコン持参またはデータ持参（CD-ROM、USBフラッシュメモリーのみ）による発表が可能です。

○講演台には、モニター・キーボード・マウスをご用意いたしますので、それらの機器を使用して発表して下さい。

○PCはホールB5ロビーにて、午前8時より受け付けます。

1) PC本体をお持ちいただく方

①パソコンの設定で、外部画面出力となっているか予め各自準備確認をして下さい。

②利用機種、OS、アプリケーションに制限はありませんが、D-sub15ピンといわれるモニター出力が必要です。事務局でD-sub15ピンの接続ケーブルをご用意いたします。お持ち込みいただくPCからD-sub15ピンへの変換コネクタが必要な場合には、ご自身でお持ち下さい（お忘れになった場合は、発表できないことがあります）。D-sub15ピン以外の接続は、お受けできませんので、予めご了承下さい。

③設定確認は、PC受付にて行って下さい。実際に外部画面につないでいただき、表示可能か確認していただきます。この設定確認は発表の30分以上前までに行ってください。

④パソコンはWindows 2000以上、Macintosh OS 9.0以上のもので、USBポートを有するものをご持参下さい。

⑤動画も利用可能ですが、実際にお持ち込みいただくPCで再生できることを事前にご確認下さい。本体の液晶画面に動画が表示されても、PCの外部出力に接続した画面に表示できない場合があります。発表に使用するPCの外部出力にモニターあるいはプロジェクターを接続して、ご確認下さい。お持ち込みいただくPCではない別のPCで作成された動画は、再生できない場合がありますのでお気をつけ下さい。

⑥スクリーンセ이버ならびに省電力設定は予め解除して下さい。

⑦電源ケーブルを必ずお持ち下さい。バッテリーでのご発表はトラブルの原因となります。

⑧お持ち込みいただくPCに保存されている貴重なデータの損失を避けるため、必ず事前にデータのバックアップをして下さい。

2) メディアをお持ちいただく方

①口演時間30分以上前にPC受付にてデータのアップロードを行ってください。

発表ファイル名には、必ずセッション名と演題番号と名前を表記して下さい。

例：一般演題 1.山田太郎

- ②以下のバージョンのPowerPointで作成されたファイルのみが使用できます。
Windows : PowerPoint 2000 以上
Macintosh : PowerPoint 98 以上
- ③利用可能なメディアは、CD-R (CD-ROM) またはUSBフラッシュメモリーです。
※ CD-Rの書き込みはハイブリッドフォーマットをお願いいたします。
※ CD-RWはご使用になれません。
- ④フォント：OSに標準で設定されているフォントの内、MSゴシック・MSPゴシック・MS明朝・MSP明朝・OSAKA・Century・Century Gothicのみをご使用下さい。
- ⑤プレゼンテーションに静止画、動画、グラフ等他のデータをリンクさせている場合は、必ず元データを保存いただき、事前に動作確認をお願いいたします。動画は、Windows Media Playerまたは、Macintosh Quick Time Playerの両ソフトで再生可能であるものに限定いたします。
- ⑥アニメーションを含めた動画につきましては、PowerPointのバージョンが異なると動作を保証できません。
- ⑦静止画像は、JPEG形式で作成いただくことを推奨いたします。
- ⑧お持ち込みになるメディアは、事前にご自身でウイルスチェックを行って下さい。
- ⑨アップロードされましたデータは、発表終了後責任をもって消去いたします。

●発表時間

- 一般演題の発表時間は、一題につき口演7分、討論5分です。プログラムの時間割に従い座長より進行されます。必ず時間内に終わるようにご準備下さい。発表順、進行等はすべて座長の指示にお従い下さい。

●討論要項

- 討論時間は、一演題につき4分以内です。発言希望者は、発言者用マイクの所にあらかじめお移り下さい。座長の指名の順に従って、所属と氏名を明言後、座長の指示に従ってご発言下さい。

●ポスター作製要項（例年と発表形式が異なりますのでご注意ください）

ポスターセッションで発表される方は、以下の要領によりポスターパネルを作製して下さい。

- 演題ごとに下図のサイズのパネルを会場にセットしておきます。
- パネルにはあらかじめ演題番号（20×20cm）を事務局で準備致します。その横から20×70cmのスペースにタイトル、所属、発表者名の表示を各自ご準備下さい。

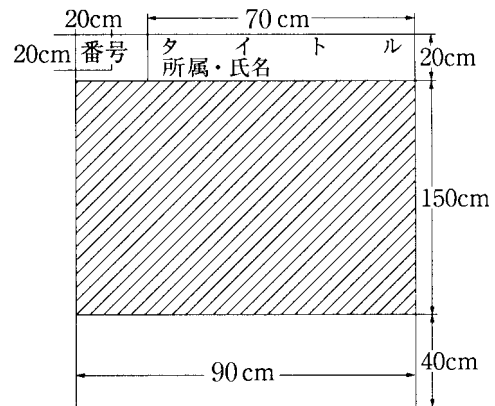

- の部分が掲示スペースです。
- ポスターは離れたところから見てもよくわかるように、図・表・文章などのレイアウトを考えてください。なお、目的、方法、成績、結論等を明確にして、左上部に目的、右下部に結論を掲示して下さい。
- 受付はポスター会場前のポスター受付にて、掲示開始時刻の30分前から行います。
- ポスターの展示は、3日間（7日～9日）通しで行います。
掲示（貼付）は、第1日目（7日）の8:30～10:30をお願いいたします。また、ポスターの撤去は、第3日目（9日）の12:00～13:00といたします。都合によって第3日目に撤去ができない場合は、ポスター受付係スタッフにご相談下さい。
- 今回のポスター発表は従来の発表形式とは異なり、座長の司会がなく各自のポスター前での質疑応答のみといたしますので、予めご注意ください。各自、所定の時間になりましたらご自分のポスターの前に待機をしてください。演題番号が奇数の方は7日、偶数の方は8日の発表となります。尚、質疑応答時間は両日ともに14:30～15:30です。
- 画鋏・ハサミ等文具は会場に準備致します。
パネル台紙に直接お書きになったり、パネルに直接糊づけしないようにして下さい。