

●参加受付

参加受付は、ヒルトン福岡シーホーク 1F 宴会ロビーにて、下記時間帯に行います。

日程	受付時間	場所
9月18日(日)	15:00～19:00	ヒルトン福岡シーホーク 1F 宴会ロビー
9月19日(月・祝)	7:00～18:30	
9月20日(火)	7:00～18:30	
9月21日(水)	7:00～19:00	
9月22日(木)	7:00～17:00	

※早期登録制度をご利用いただいた方は、登録確認メール(8月下旬送信予定)を印刷して受付にご持参ください。

●参加費

種別		早期登録	当日登録
JHRS、JSE の会員	APHRs の会員*1	33,000 円	50,000 円
	APHRs 非会員	35,000 円	
JHRS、JSE、APHRs すべてにおいて非会員		40,000 円	
卒後 5 年以内の研修医、大学院生、35 歳以下の基礎系研究者、医用工学士、看護師、検査技師*2		20,000 円	25,000 円
国内合同学術集会(JHRS,JSE)のみの参加者*3		25,000 円	
同伴者		20,000 円	25,000 円

*1 会員番号が必要となります。

*2 教室・施設責任者の証明書が必要です。

*3 登録時期、会員・非会員を問いません。

※9月1日以降に登録される方はすべて当日登録になります。

●年会費受付、新規入会申込

会期中、参加受付の「新入会・年会費受付」にて手続き可能です。
本年度の日本不整脈学会の年会費は、12,000 円(賛助会員 8,000 円)、日本心電学会の年会費は 10,000 円(準会員 4,000 円)です。

●座長の先生方へのお願い

- 座長の先生は、担当セッションの 20 分前までに各会場内の進行係にお声掛けのうえ次座長席にご着席ください。
- 進行は時間厳守でお願いいたします。

●クローク

ヒルトン福岡シーホーク 1F 宴会ロビーにございます。

●呼び出し

- 各会場内での放送やサブスクリーンによる呼び出しは行いません。緊急時のみサブスクリーンにてお知らせいたします。
- その他の連絡につきましては、ヒルトン福岡シーホーク 1F 宴会ロビーに設置の会員連絡板をご利用ください。

●シャトルバス

福岡空港(国内線・国際線ターミナル)・博多駅・博多駅周辺のホテルから会場までの無料シャトルバスを運行いたします。
時刻表は、決定しだいホームページでご案内いたします。

●モーニング・ランチョン・イブニングセミナー

参加種別にかかわらず、参加証(ネームカード)をお持ちの方はどなたでもご入場いただけます。整理券は配布いたしませんので、直接会場にお越しください。座席数の都合上、ご希望に沿えない場合もございますが、ご了承ください。



セミナーへの参加には整理券が必要です。下記をご参照のうえ、整理券をお受け取りください。なお、各会場の席数には限りがございますので、ご希望に添えないこともございます。あらかじめご了承ください。

セミナー種類	整理券配布場所	整理券配布時間
モーニングセミナー	該当セミナー会場前	参加受付開始時間 7:00~7:30
ランチョンセミナー	1階 受付付近	参加受付開始時間 7:00~11:30
イブニングセミナー	該当セミナー会場前	16:00~

※整理券の配布は当日分のみとなり、先着順といたします。

●PC 受付

- ノートパソコン持参またはデータ持参(CD-ROM、USB フラッシュメモリーのみ)による発表が可能です。
- 講演台には、モニター・キーボード・マウスをご用意いたしますので、それらの機器を使用し、発表してください。
- PC は PC 受付(1 階グランドホワイエ・3 階ロビー)にて、午前7時より受け付けます。
※18 日(日)のみ各会場の講演開始時刻の 1 時間前からの受け付けとなります。

1)PC 本体をお持ちいただく方

- ①パソコンの設定で、外部画面出力となっているか予め各自準備確認をしてください。
- ②利用機種、OS、アプリケーションに制限はありませんが、ミニ D-sub15 ピンといわれるモニター出力が必要です。事務局でミニ D-sub15 ピンの接続ケーブルをご用意いたします。お持ち込みいただく PC からミニ D-sub15 ピンへの変換コネクタが必要な場合には、ご自身でお持ちください(お忘れになった場合は、発表できないことがあります)。ミニ D-sub15 ピン以外の接続は、お受けできませんので、予めご了承ください。
- ③設定確認は、PC 受付にて行ってください。実際に外部画面につないでいただき、表示可能か確認していただきます。この設定確認は発表の 45 分以上前までに行ってください。
- ④パソコンは Windows 2000 以上、Macintosh OS 9.0 以上のもので、USB ポートを有するものをご持参ください。
- ⑤動画も利用可能ですが、実際にお持ち込みいただく PC で再生できることを事前にご確認ください。本体の液晶画面に動画が表示されても、PC の外部出力に接続した画面に表示できない場合があります。発表に使用する PC の外部出力にモニターあるいはプロジェクターを接続して、ご確認ください。お持ち込みいただく PC ではない別の PC で作成された動画は、再生できない場合がありますのでお気をつけください。
- ⑥スクリーンセーバーならびに省電力設定は予め解除してください。
- ⑦電源ケーブルを必ずお持ちください。バッテリーでのご発表はトラブルの原因となります。
- ⑧お持ち込みいただく PC に保存されている貴重なデータの損失を避けるため、必ず事前にデータのバックアップをしてください。

2)メディアをお持ちいただく方

- ①口演時間 45 分以上前に PC 受付(1 階グランドホワイエ)にてデータのアップロードを行ってください。

発表ファイル名には、必ずセッション名と演題番号と名前を表記してください。

例: 一般演題 1.山田太郎

- ②会場でご用意する PC のスペックは以下のとおりです。

Windows: PowerPoint 2003、PowerPoint 2007、PowerPoint 2010

※上記以外の PowerPoint バージョンで作成されたデータは、事前に上記スペックで動作確認を行ってください。

- ③利用可能なメディアは、CD-R (CD-ROM) または USB フラッシュメモリーです。
※ CD-RW はご使用になれません。
- ④フォント: OS に標準で設定されているフォントの内、MS ゴシック・MSP ゴシック・MS 明朝・MSP 明朝・OSAKA・Century ・Century Gothic のみをご使用ください。
- ⑤プレゼンテーションに静止画、動画、グラフ等他のデータをリンクさせている場合は、必ず元データを保存いただき、事前に動作確認をお願いいたします。動画は、Windows MediaPlayer または、Macintosh Quick Time Player の両ソフトで再生可能であるものに限定いたします。
- ⑥アニメーションは、PowerPoint のバージョンが異なると動作を保証できません。
- ⑦スムーズな進行をするために「発表者ツール」の使用はお控えください。
- ⑧静止画像は、JPEG 形式で作成いただくことを推奨いたします。
- ⑨お持ち込みになるメディアは、事前にご自身でウイルスチェックを行ってください。
- ⑩アップロードされましたデータは、発表終了後責任をもって消去いたします。

●発表時間

指定演題	事前にお知らせしたとおりです
YIA(Young Investigator Award Competition)	発表10分、質疑応答5分
BP(Best Paper Award Competition)	発表10分、質疑応答5分
一般演題(口述発表)	発表 8分、質疑応答 4分
Chaired Poster	発表 3分、質疑応答 2分
ポスターセッション	自由討論 (座長の司会がなくポスター前での質疑応答)

※YIA・BP の受賞者の発表・表彰は、9月22日(木)の Gala Dinner 時に行います。

○日本語セッションについても、発表スライド・ポスターは英語で作成してください。

○ポスターセッションは従来の発表形式とは異なり、座長の司会がなく各自のポスター前での質疑応答のみといたしますので、予めご注意ください。各自、所定の時間になりましたらご自分のポスターの前に待機してください。(質疑応答時間は、次ページの表をご覧ください。)

○プログラムの時間割に従い座長より進行されます。必ず時間内に終わるようにご準備ください。

発表順、進行等はすべて座長の指示に従ってください。

●ポスター作成要項

Chaired Poster・ポスターセッションで発表される方は、以下の要領によりポスターを作成してください。

○発表言語は日本語・英語を問いませんが、ポスターは英語で作成してください。

○演題ごとに右図のサイズのパネルを会場に準備いたします。

○パネルにはあらかじめ演題番号(20×20cm)を事務局で準備いたします。その横から20×70cmのスペースにタイトル、所属、発表者名の表示(英語)を各自ご準備ください。

▨の部分が発示スペースです。

○ポスターは離れたところから見てもよくわかるように、図・表・文章などのレイアウトを考えてください。なお、目的・方法・成績・結論等を明確にして、左上部に目的、右下部に結論を発示してください。

○発表者・座長(Chaired Poster)の方は、会場入口の「ポスター受付」にて発表者用のリボンをお受け取りください。

○ポスターは、19日(月・祝)、20日(火)、21日(水)、22日(木)で貼り替えといたします。

○撤去終了時刻を過ぎても未撤収のポスターは事務局にて処分させていただきます。

○今回のポスターセッションは従来の発表形式とは異なり、座長の司会がなく各自のポスター前での質疑応答のみといたしますので、予めご注意ください。各自、所定の時間になりましたらご自分のポスターの前に待機してください。

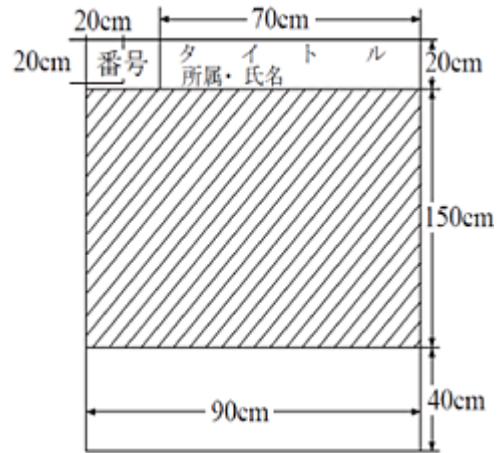

○掲示、発表・討論時間、撤去時間は下記のとおりです。

	貼付時間	発表・討論時間 (質疑応答)	撤去時間
9月19日(月・祝)	10:00~12:00	14:00~15:00	17:00~19:00
9月20日(火)	8:00~10:00	14:00~15:00	17:00~19:00
9月21日(水)	8:00~10:00	14:00~15:00	17:00~19:00
9月22日(木)	8:00~10:00	11:00~12:00	16:00~17:00

※Chaired Posterの貼付・発表(座長有:発表3分、質疑応答2分)・撤去時間は、上記表と同じスケジュールです。(Chaired Posterは19日には行われません)

●ICD/CRT 研修修了証発行対象の教育講演について

	日時	会場 (ヒルトン福岡 シーホーク)	セッション名	取得 単位
I	9/19(月) 15:00～ 16:00	Room D (1階 NavisA)	Educational Lecture II “ICD in Brugada Syndrome”	1単 位
II	9/19(月) 16:00～ 17:00	Room D (1階 NavisA)	Educational Lecture III “睡眠時無呼吸症候群と不整脈”	1単 位
III	9/20(火) 8:30～10:00	Room C (1階 ArgosC)	Symposium Designated by JHRS “Ablation and Device Therapy in Japan: State of the Art”	2単 位
IV	9/20(火) 10:00～ 11:50	Room C (1階 ArgosC)	JHRS-JSE Joint Symposium “遺伝性不整脈の診断と治療”	2単 位

※ICD/CRT 研修修了証発行のためには上記の講演を聴講する必要があります。上記以外の講演を受講されても ICD/CRT 研修修了証は発行いたしませんのでご注意ください。

※ I・II は1セッション受講で1単位、III・IVは1セッション受講で2単位となります。ICD/CRT 研修修了証発行には教育講演を2単位以上受講することが必要となりますので、上記4セッションから2単位を取得してください。

※事前の参加申込は必要ありません。受講履修証は、各会場前で配布し、講演終了時に受講印を押印いたします。

●日本循環器学会認定循環器専門医資格更新研修単位について

自己申告方式により各3単位認められます。

●認定心電検査技師資格更新単位について

自己申告方式により10単位認められます。また、公開講座 I・II への参加で別途10単位が認められます。