

---

## ●お知らせとお願い●

---

### ●参加費受付

参加費受付は、パシフィコ横浜 2F 総合受付にて、6月1日午前8時より行います。参加費(会場整理費 15,000円 研修医：無料、ただし証明書提示のこと)を納入して下さい。名札(参加証)を受け取り、所属、氏名を記入して下さい。会期中は必ず名札をお付け下さい。

### ●年会費受付、新規入会申込

パシフィコ横浜 2F 総合受付で受け付けます。

演者および共同演者は、日本不整脈学会あるいは日本心電学会会員に限ります。平成20年度の日本不整脈学会の年会費は12,000円(賛助会員8,000円)です。

### ●座長の先生方へのお願い

座長の先生は、座長担当時間の少なくとも20分前までに各会場内の進行係スタッフにお声をお掛けの上、次座長席にご着席下さい。

### ●クローク

パシフィコ横浜 1Fにご用意いたしました。

### ●呼び出し

○会場内での緊急の呼び出しについては、受付にお申し出下さい。

○その他の連絡につきましては、パシフィコ横浜 2F 総合受付の会員連絡板をご利用下さい。

### ●PC受付

○ノートパソコン持参またはデータ持参(CD-ROM, USBフラッシュメモリーのみ)による発表が可能です。

○講演台には、モニター・キーボード・マウスをご用意いたしますので、それらの機器を使用して発表して下さい。

○PCは211+212会議室にて、午前8時より受け付けます。

#### 1) PC本体をお持ちいただく方

①パソコンの設定で、外部画面出力となっているか予め各自準備確認をして下さい。

②利用機種、OS、アプリケーションに制限はありませんが、D-sub15ピンといわれるモニター出力が必要です。事務局でD-sub15ピンの接続ケーブルをご用意いたします。お持ち込みいただくPCからD-sub15ピンへの変換コネクタが必要な場合には、ご自身でお持ち下さい(お忘れになった場合は、発表できないことがあります)。D-sub15ピン以外の接続は、お受けできませんので、予めご了承下さい。

③設定確認は、PC受付にて行って下さい。実際に外部画面につないでいただき、表示可能か確認していただきます。この設定確認は発表の30分以上前までに行ってください。

④パソコンはWindows 2000以上、Macintosh OS 9.0以上のもので、USBポートを有するものをご持参下さい。

⑤動画も利用可能ですが、実際にお持ち込みいただくPCで再生できることを事前にご確認下さい。本体の液晶画面に動画が表示されても、PCの外部出力に接続した画面に表示できない場合があります。発表に使用するPCの外部出力にモニターあるいはプロジェクターを接続して、ご確認下さい。お持ち込みいただくPCではない別のPCで作成された動画は、再生できない場合がありますのでお気をつけ下さい。

⑥スクリーンセイバーならびに省電力設定は予め解除して下さい。

⑦電源ケーブルを必ずお持ち下さい。バッテリーでのご発表はトラブルの原因となります。

⑧お持ち込みいただくPCに保存されている貴重なデータの損失を避けるため、必ず事前にデータのバックアップをして下さい。

#### 2) メディアをお持ちいただく方

①口演時間30分以上前にPC受付にてデータのアップロードを行ってください。

発表ファイル名には、必ずセッション名と演題番号と名前を表記して下さい。

例：一般演題 1.山田太郎

②以下のバージョンのPowerPointで作成されたファイルのみが使用できます。

Windows：PowerPoint 2000以上

Macintosh：PowerPoint 98以上

- ③ 利用可能なメディアは、CD-R (CD-ROM) またはUSBフラッシュメモリーです。  
※ CD-R の書き込みはハイブリッドフォーマットでお願いいたします。  
※ CD-RW はご使用になれません。
- ④ フォント：OSに標準で設定されているフォントの内、MSゴシック・MSPゴシック・MS明朝・MSP明朝・OSAKA・Century・Century Gothicのみをご使用下さい。
- ⑤ プレゼンテーションに静止画、動画、グラフ等他のデータをリンクさせている場合は、必ず元データを保存いただき、事前に動作確認をお願いいたします。動画は、Windows Media Playerまたは、Macintosh Quick Time Playerの両ソフトで再生可能であるものに限定いたします。
- ⑥ アニメーションを含めた動画につきましては、PowerPointのバージョンが異なると動作を保証できません。
- ⑦ 静止画像は、JPEG形式で作成いただくことを推奨いたします。
- ⑧ お持ち込みになるメディアは、事前にご自身でウイルスチェックを行って下さい。
- ⑨ アップロードされましたデータは、発表終了後責任をもって消去いたします。

●発表時間

- 一般演題の発表時間は、一題につき口演7分、討論3分です。プログラムの時間割に従い座長より進行されます。必ず時間内に終わるようにご準備下さい。発表順、進行等はすべて座長の指示にお従い下さい。

●討論要項

- 討論時間は、一演題につき3分以内です。発言希望者は、発言者用マイクの所にあらかじめお移り下さい。座長の指名の順に従って、所属と氏名を明言後、座長の指示に従ってご発言下さい。

●ポスター作製要項 (例年と発表形式が異なりますのでご注意ください)

ポスターセッションで発表される方は、以下の要領によりポスターパネルを作製して下さい。

- 演題ごとに下図のサイズのパネルを会場にセットしておきます。
- パネルにはあらかじめ演題番号 (20×20cm) を事務局で準備いたします。その横から20×70cmのスペースにタイトル、所属、発表者名の表示を各自ご準備下さい。

 の部分が掲示スペースです。

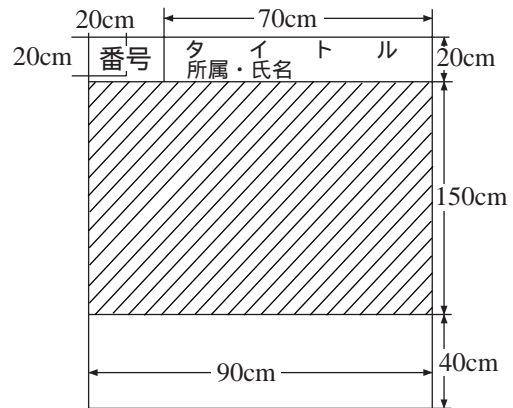

- ポスターは離れたところから見てもよくわかるように、図・表・文章などのレイアウトを考えてください。なお、目的、方法、成績、結論等を明確にして、左上部に目的、右下部に結論を掲示して下さい。
- 受付はポスター会場前のポスター受付にて、掲示開始時刻の30分前から行います。
- ポスターは、1日(日)と2日(月)で張り替えていただきます。
- 今回のポスター発表は従来の発表形式とは異なり、座長の司会がなく各自のポスター前での質疑応答のみといたしますので、予めご注意ください。各自、所定の時間になりましたらご自分のポスターの前に待機をしてください。
- 掲示、討論、撤去時間は下記のとおりです。

	貼付時間	発表討論時間	撤去時間
6月1日(日)	8:30~10:30	奇数番号 14:00~15:00 偶数番号 15:00~16:00	16:00~17:00
6月2日(月)	8:30~10:30	奇数番号 13:15~14:15 偶数番号 14:15~15:15	15:15~16:15

- 画鋸・ハサミ等文具は会場に準備いたします。  
パネル台紙に直接お書きになったり、パネルに直接糊づけしないようにして下さい。